

PAST-550/SW
 Bestellnummer: 110600

Bruttopreis (EVP): CHF **69.00**

Wandhalter für Standard-Holzboxen

Wandhalter für Standard-Holzboxen

- Schwarz lackiert
- Schwenkbar (ca. 150°) und neigbar (ca. 30°)
- Justierbare Boxenaufnahme (195-360 mm)
- Lieferung inkl. Boxenbefestigungsschrauben
- Tragfähigkeit 15 kg

Sicherheitshinweis

Nur von einem Fachmann installieren lassen! Auf korrekte Verschraubung achten! Bitte passende Sicherungsseile verwenden!

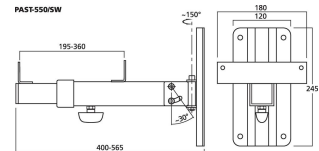

Technische Daten:

Art	Wandhalter
Passend für	Standard-Holzboxen
Ausstattung	-
Material	Metall
Farbe	Schwarz
Zentrisch belastbar/Tragfähigkeit	15 kg
Montageflansch	120 x 245 mm
Montageplatte	-
Montagegewinde	-
VESA-Standard	-
Schwenkbar	150°
Neigbar	30°
Rohrdurchmesser	-
Einstellbare Höhe	-
Länge	400-565 mm
Staumaß	-
Abmessungen	-
Gewicht	2,32 kg
Besonderheit	-

Artikel Informationen

Neu	
Bruttogewicht	2.600 kg