

KN-42P/SI

Bestellnummer: 122840

Bruttopreis (EVP): CHF

5.00
Einbauschale

Einbauschale

- Zur Montage von Pegelreglern wie z. B. AT-60...
- Silberfarbener Aufdruck
- Drehbereich 300° ±5°

Technische Daten:

EAN-Code	4007754068054
Nettogewicht	0,029 kg
Art	Einbauschale
Nennwert	-
Typ	silberfarbener Aufdruck
Farbe	Schwarz
Material	Kunststoff
Passend für	Montage von Pegelreglern
Kompatibel mit	-
Stromversorgung	-
Zul. Einsatztemperatur	0-40 °C
Abmessungen	-
Länge	-
Einbaumaße	-
Gewicht	29 g
Anschlüsse	-
Sonstiges	-
Verpackungseinheit	1
Verpackungsmaße (B x H x L)	0,95 x 0,035 x 0,17 m
Bruttogewicht	0,036 kg
Nettogewicht	0,029 kg

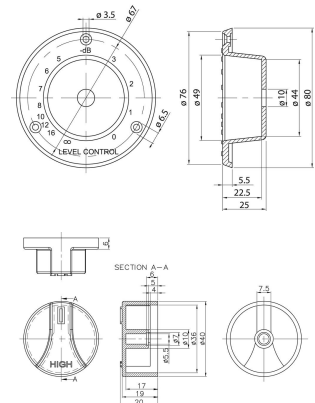
Artikel Informationen

Neu

Bruttogewicht 0.002 kg